

FIRE^{UV} WALL

DE L'EAU PURE, TOUT SIMPLEMENT

La WL4 Firewall combine élégance, technologie de pointe et haute capacité. Equipée de notre dernière innovation, le système Firewall, la WL4 Firewall vous garantit une eau froide, gazeuse, tempérée ou chaude parfaitement pure, en toutes circonstances.

Intuitive d'utilisation, elle intègre un distributeur de gobelets, un socle armoire pouvant stocker la bouteille de CO2 et des ramettes de gobelets. Son espace de distribution permet le remplissage de carafes.

La WL4-Firewall est la fontaine idéale pour les environnements où la qualité et le design sont un must.



CONFORT ET PRATICITÉ

Versions disponibles: Eau Froide / Eau Tempérée / Eau Gazeuse et Froide / Eau Chaude / Eau Gazeuse et Froide / Eau Tempérée et froide / Eau Chaude

Formats: minibar ou sur socle

Simplicité d'utilisation par icônes lumineuses intuitives

Lampe UV: Lampe UV 11 W

Filtration: Filtre à charbon actif d'une capacité de 7560 Litres et filtre anti-tartre Polyphosphates d'une capacité de 5100 Litres

Système Firewall: la garantie d'une eau pure en toutes circonstances

Sécurité totale: alarme en cas de dysfonctionnement de la lampe UV, détecteur de trop plein, détecteur de surchauffe, détecteur de fuite

Fontaine écologique: mode veille performant

Capacité cuve chaude: 1,2 litres avec résistance 500 W

Capacité cuve froide/gazeuse: 4 litres

Hauteur de remplissage: > 240 mm

Couleur: grise et noire



HC2P



CLASSA
UV



FIREWALL
UV
PURIFICATION

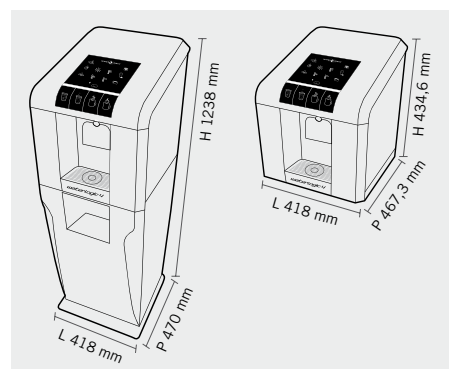

FIRE WALL

100% PURE. 100% DU TEMPS. GARANTI*



- Notre système breveté Firewall vous garantit une eau parfaitement pure, 100% du temps*. Par sa conception, le système Firewall empêche toute contamination de l'eau servie et prévient la rétro-contamination de la fontaine, même dans des environnements difficiles.
- La WL4 Firewall agrémente votre environnement de travail par son design moderne.
- Sa grande capacité de réfrigération vous permet de profiter d'une eau froide ou gazeuse à tout moment, même en période de forte utilisation.
- La filtration Charbon actif enlève les impuretés éventuellement présentes dans l'eau du réseau ainsi que le goût de chlore tout en préservant les oligo-éléments.
- Votre fontaine reste propre et hygiénique en toutes circonstances grâce au traitement antimicrobien Biocote des plastiques de la zone de distribution.
- L'alarme APMS stoppe la distribution de l'eau en cas de dysfonctionnement de la lampe UV.
- La fontaine filtrante WL4 Firewall réduit votre empreinte carbone tout en vous libérant des contraintes liées à la gestion des bonbonnes et bouteilles d'eau.

* Nos fontaines sont certifiées par des organismes indépendants qui ont démontré qu'elles réduisent de plus de 99,999% la flore bactérienne et microbienne éventuellement présente dans l'eau, en toutes circonstances.



SCHÉMA TECHNIQUE:

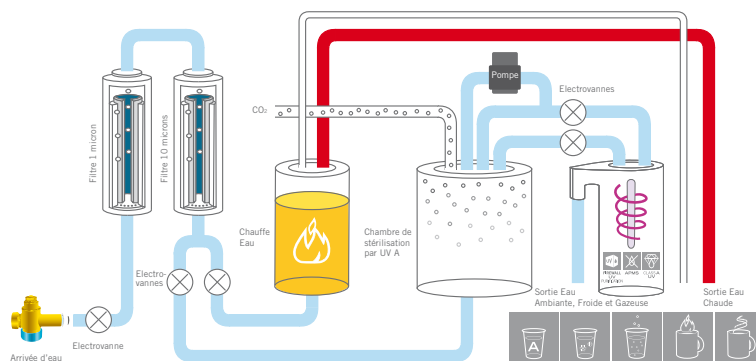

Protection antimicrobienne
BioCote® des plastiques de la
zone de distribution d'eau

FILTRATION
CHARBON ACTIF

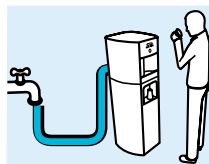

FACILE A
INSTALLER



Système de
Purification
d'Eau
Intégré



NSF/ANSI



WRAS



QUALITY & SAFETY
GUARANTEED

Waterlogic International Limited reserves the right, in order to reflect continuous research and development, to amend or change specifications without prior notice. Waterlogic and the Waterlogic logo are registered trademarks in countries where the Group operates. Waterlogic International Limited is licensed to use BioCote, and BioCote logo which are registered trademarks of BioCote Ltd.

Waterlogic France

Parc d'Activité des Chanteraines
8, rue du Commandant d'Estienne d'Orves
92390 Villeneuve La Garenne
Tel +33 (0) 1 40 80 77 51
Fax +33 (0) 1 40 80 77 52
Web www.waterlogic.fr
E-mail info@waterlogic.fr

Distribué par: